

上部ガイドホルダー寸法

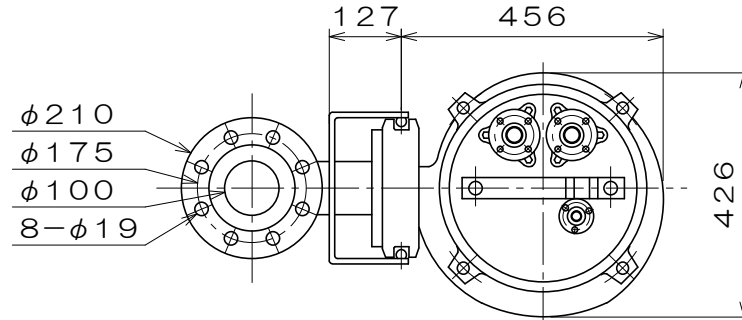

サーマルプロテクター結線要領図

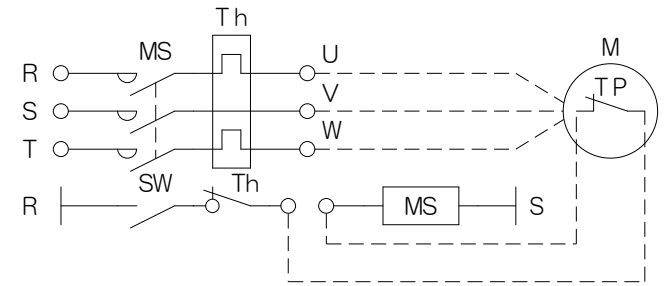

- 2PNCTキャブタイヤケーブル (4芯)
- 2PNCTキャブタイヤケーブル (3芯)
- 14mm²×10m
- 2PNCTキャブタイヤケーブル (2芯)
- 2mm²×10m
- (サーマルプロテクター用)

φ11クサリ×3m

4-φ19キソ穴
ガイドパイプ取付位置

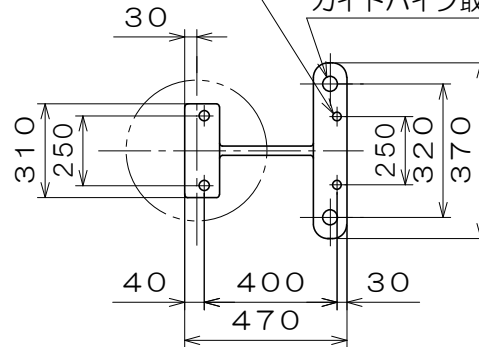

基礎部寸法

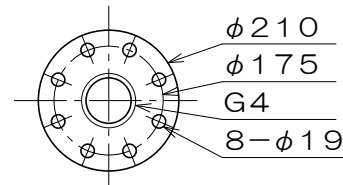

相フランジ寸法

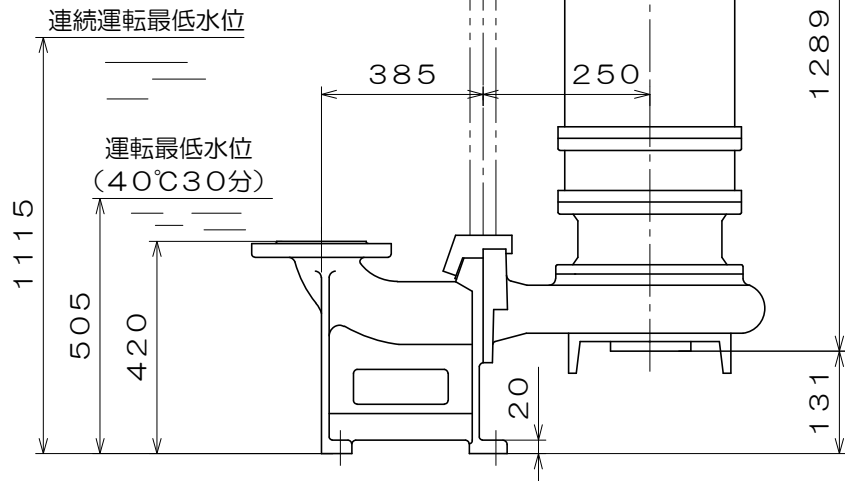

電動機仕様	
製造者	東芝
型式	TIKK-CCL
相・極	3相・4極
電圧	V

御注文主				殿
御需要家				殿
ポンプ名称	100mmNF-C-34型 水中セントルクポンプ			
ポンプ仕様	全揚程	m	回転速度	min ⁻¹
	吐出し量	L/min	電動機出力	30 kW
製造番号	No.	台数	台	
検図製図	名称	外形寸法図	出図	年月日
	図法	第3角法	図番	HDA07064-00
 株式会社 相互ポンプ製作所				

質量 本体548 / 着脱70 kg